

ПАСПОРТ

А-3143 Тренажер для армрестлинга DHZ



1. ВВЕДЕНИЕ

Паспорт предназначен для изучения конструкции тренажера для армрестлинга и содержит технические данные, правила и указания необходимые для обеспечения его правильной эксплуатации и поддержания в исправном состоянии.

2. НАЗНАЧЕНИЕ

Данный тренажер предназначен для тренировки борьбы на руках и позволяет самостоятельно тренироваться без спарринг-партнера (имитация реальный борьбы).

Занимаясь на данном тренажере, вы укрепите мышцы предплечья, грудные, широчайшие, бицепс и плечевой пояс. Рукоять для хвата имеет 3х уровневую регулировку, что позволяет выбрать оптимальное и удобное ее положение. Тренажер позволяет тренировать как левую, так и правую руки, путем переключения пружинного фиксатора на диске. На тренажере может заниматься любой пользователь (как новичок, так и профессиональный спортсмен) выбирая себе оптимальную нагрузку при помощи фиксатора на грузовой стеке. Максимальный вес стека 100 кг, для дополнительной нагрузки можно установить блины для штанги на специальный держатель.

ВНИМАНИЕ: Максимальный угол на который можно выставить рычаг от стола не более 140 градусов!

3. ТЕХНИЧЕСКИЕ ХАРАКТЕРИСТИКИ

Основные размеры :

Длина, мм	1040
Ширина, мм	1000
Высота, мм	1350
Масса, кг	165
Максимальная нагрузка, кг	100+60

Верхняя рама изготовлена из стальной профильной трубы 50x50 мм с толщиной стенки 2 мм, нижняя – из стальной профильной трубы 100x50 мм с толщиной стенки 3 мм. Рамы имеют жесткую и прочную конструкции. Чехлы подушек изготовлены из качественной искусственной кожи. Рама окрашена порошковым напылением.

4. КОМПЛЕКТ ПОСТАВКИ

Поз.	ОБОЗНАЧЕНИЕ ДЕТАЛИ	Кол-во, шт.
1	2079-010 Стойка левая	1
2	2079-011 Стойка правая	1
3	2079-012 Перемычка	1
4	2079-016 Ножка правая	2
5	2079-009 Ножка левая	2
6	2079-001 Основание	1
7	2079-014 Узел с роликами	1
8	2079-007 Узел поворотный с ремнем	1
9	2079-008 Рычаг	1
10	2079-006 Ползун	1
11	2079-003 Шатун для ручки	1
12	2079-002 Ручка	1
13	2079-004 Подлокотник	1
14	2079-005 Подушка	1
15	2079-04 Вал	1
16	2079-015 Узел для дисков	1
17	Весовой стек	1
18	2079-01 Направляющая	2
19	Отбойник	2
20	2079-02 Шпилька М10x70	1
21	2079-03 Шайба ø40	1
22	2079-06 Шайба ø56	1
23	2079-05 Шайба 11x35x2	1
24	616-002-02 Шайба 13x35x3	4
25	2079-09 Болт-кольцо	1
26	2079-07 Пластина треугольная	1
27	2079-08 Пластина	1
28	Болт М10x25	2
29	Болт М10x30	2
30	Болт М10x35	2

31	Болт М10х75	2
32	Болт М12х35	20
33	Болт М10х80	4
34	Винт М8х10 установочный	2
35	Винт М10х20	2
36	Винт М8х20 потайная головка	1
37	Шайба 10	14
38	Шайба 10 гроверная	4
39	Шайба 12 гроверная	24
40	Гайка М10	3
41	Гайка М12	1
42	Гайка М10 самоконтрящаяся	2
43	Колпачок	20
44	Шайба для колпачка	20
45	2079-10 Втулка для ремня	1
46	Болт М10х40	1

5. РЕКОМЕНДАЦИИ ПО МОНТАЖУ ОБОРУДОВАНИЯ

Сборка изделия может проводиться предприятием изготовителем или другими юридическими и физическими лицами, располагающими необходимой для этого материально-технической базой и квалификацией.

Схема сборки указана в приложении 1.

6. МЕРЫ БЕЗОПАСНОСТИ

Перед началом работы проверить все крепежные соединения и надежность установки изделия. Эксплуатация изделия при неисправных или ослабленных элементах крепления не допускается. Периодически проверяйте состояние изделия, поверхности не должны иметь сколов, трещин и задиров. При обнаружении каких - либо неисправностей эксплуатацию прекратить до полного их устранения.

7. ГАРАНТИЙНЫЕ ОБЯЗАТЕЛЬСТВА

Гарантийный срок эксплуатации – 12 месяцев со дня приобретения изделия потребителем. При нарушении правил монтажа, эксплуатации, транспортирования и хранения оборудования изготовитель не несет ответственности за выход из строя как оборудования в целом, так и его отдельных элементов.

Изготовитель оставляет за собой право на внесение изменений в конструкцию и комплектацию изделия, не отраженных в тексте паспорта, не влияющих на его эксплуатационные качества.

8. СВЕДЕНИЯ О ПРИЕМКЕ

Дата выпуска	
Дата продажи	

Печать организации поставщика / производителя

М.П.

ПРИЛОЖЕНИЕ 1.

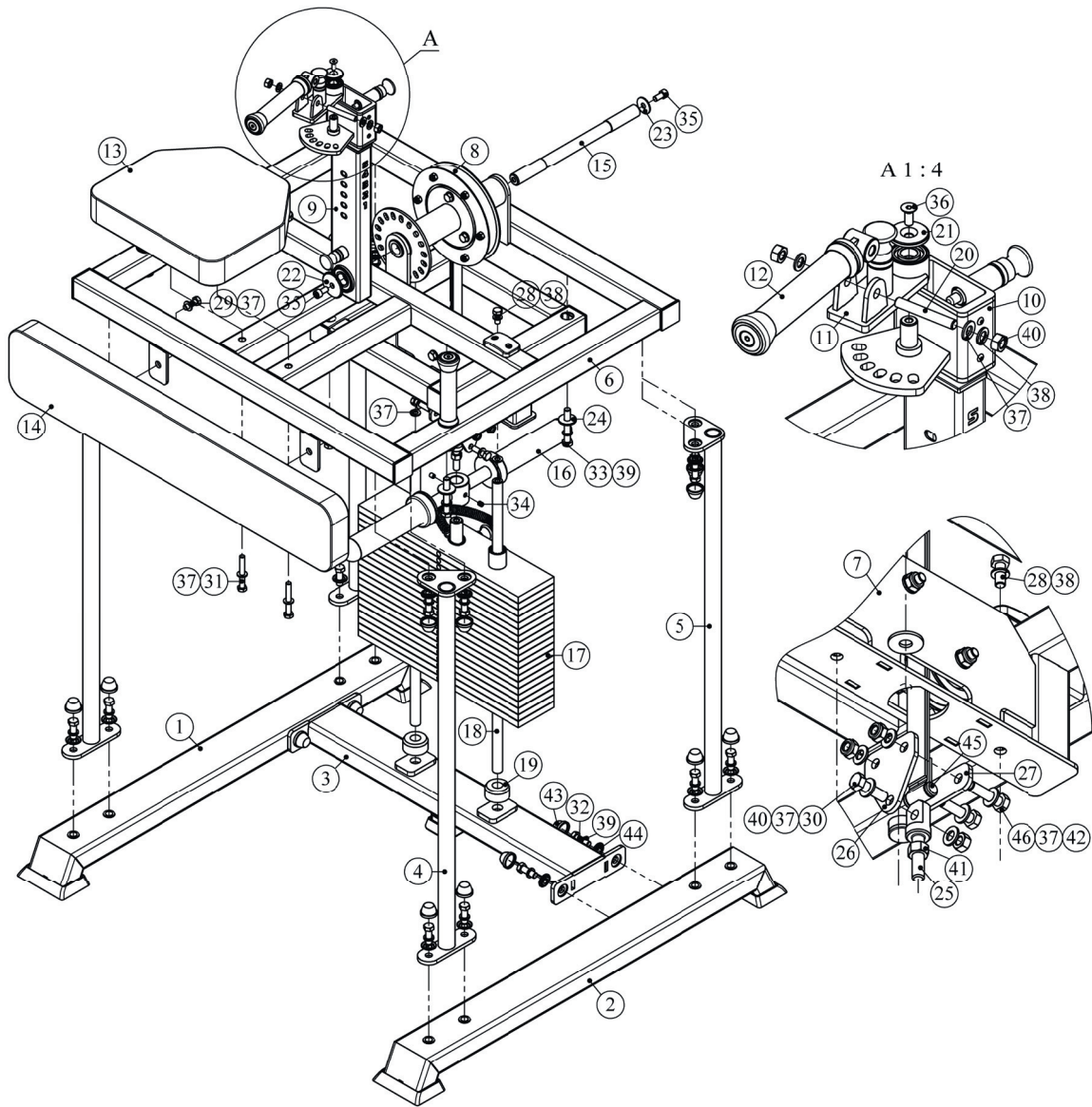

А-3143 Тренажер для армрестлинга DHZ

